

Multi Sachet Solution Light

Maschine zum automatisierten Verpacken von geringen Mengen an Münz-Mixen



- Automatisiertes Verpacken von Münz-Mixen, exakt nach den Vorgaben des Kunden
- Einfache Konfiguration der kundenspezifischen Vorgaben
- Äusserst zeit- und kosteneffiziente Lösung
- Nur ein Bediener erforderlich

Der Detailhändler sieht sich täglich mit der Herausforderung konfrontiert, ein komplexes Gleichgewicht zwischen den Kosten und dem Risiko, zu viel Bargeld zu halten, und der Notwendigkeit der sofortigen Verfügbarkeit von Banknoten und Münzen zu erreichen. Durch die massgeschneiderte Vorbereitung der Münz-Mixe kann das Werttransportunternehmen, kurz WTU, das Cash-Management für seine Kunden optimieren. Dieser individualisierte Service stellt eine ständig wachsende Geschäftsmöglichkeit für Wertdienstleister dar.

Multi Sachet Solution Light (MSS Light)

Maschine für die Verpackung von niedrigen Volumen an Münz-Mixen in Beutel-Folgen, sogenannten "Strings", für bis zu 8 Stückelungen mit bis zu 8 manuell beschickten Münzdispensern (ein Dispenser pro Stückelung).

Programmiermöglichkeiten:

- Verschiedene Verpackungskonfigurationen
- Anzahl Beutel (bsp. Stückelungen) pro Verpackungs-String
- Anzahl Münzen pro Beutel
- Anzahl der zu produzierenden Beutel und Beutel-Folgen

Der durchschnittliche Durchsatz für eine Folge mit 8 Stückelungen und 25 Münzen pro Beutel ist bei 8 Beuteln pro Minute. Ein höherer Durchsatz wird erreicht, wenn eine Reihe mit weniger Stückelungen und einer geringeren Anzahl von Münzen pro Beutel produziert wird.

Zeit- und kosteneffiziente Lösung

- Ermöglicht mehrere vorprogrammierte Einstellungen von Verpackungsfolgen
- Intuitive Supervisor- und Bediener-Oberfläche
- Einfache Konfiguration der kundenspezifischen Verpackungsanforderungen
- Nur ein Bediener erforderlich

Extreme Flexibilität und Skalierbarkeit

- Die MSS Light bietet einen Wettbewerbsvorteil, da sie die Produktion von Münz-Mixen genau nach den Anforderungen des Kunden ermöglicht
- Das System kann jede Änderung der Kundenvorgabe sofort erfüllen
- Die MSS Light produziert einen kundenspezifischen Mix mit einer unterschiedlichen Anzahl von Münzen pro Stückelung in jedem Beutel
- Minimiert die manuelle Bearbeitung von Münzen (MSS Light kann einen Münz-Mix pro Kasse produzieren)

Technische Spezifikationen

MSS Light	011-009690-001
Dimensionen	1'760 x 2'360 x 1'510 mm
Gewicht	410 kg
Spannung	230 AC
Frequenz	50 Hz
Nennstrom	10 A
Lautstärke	80 dB

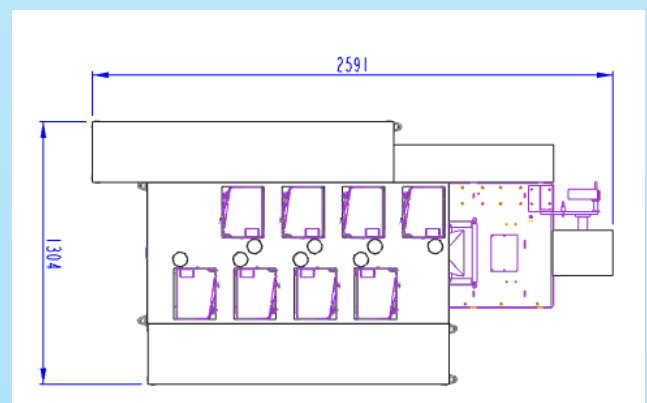
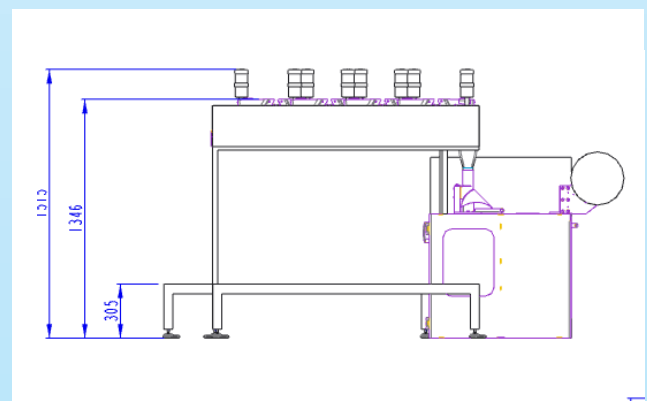
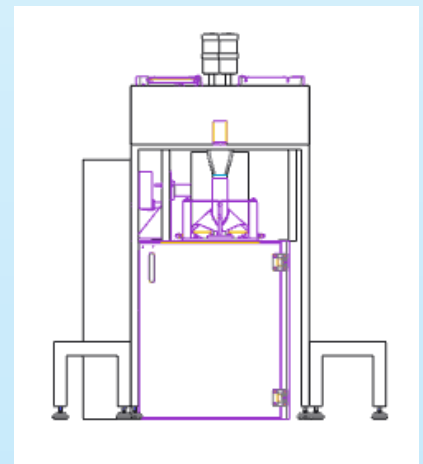

SUZHAPP behält sich das Recht vor, das Design und/oder die Spezifikation ohne vorherige Ankündigung zu ändern.